

WATERMATIC®

Broyeurs WC et Pompes de relevage

LA SOLUTION SIMPLE & PRATIQUE

CATALOGUE 2020



FABRICATION FRANÇAISE



- 1963** Démarrage de l'activité de fabrication de pompes de relevage, sous la marque Setma.
- 1989** Développement d'un site industriel moderne, à La Ciotat (13), pour fabriquer des broyeurs WC et des pompes de relevage nouvelle génération.
- 2000** La marque fait le choix d'un réseau de distribution unique = le réseau professionnel sanitaire et plomberie.
- 2013** Innovation Silence avec le développement d'un nouveau moteur pour broyeur adaptable.
- 2016** Watermatic complète sa gamme avec de nouvelles cuvettes au moteur intégré silencieux.
- 2019** Watermatic se positionne comme un acteur incontournable du réseau professionnel.



CONCEPTION ET FABRICATION
LA CIOTAT (13)

FABRICATION
FRANÇAISE



WATERMATIC, LA MARQUE 100% PRO

UN RÉSEAU DE DISTRIBUTION
EXCLUSIF AVEC DES SERVICES
ET DES OUTILS PENSÉS POUR LES PROS.



Notre volonté
accompagner en amont, pendant
et après vos chantiers.

Nos produits
une installation rapide et durable.

DÉCOUVREZ NOS NOUVEAUX PACKAGINGS !

Visuel du produit en situation

Meilleure reconnaissance
du produit en rayon

Info techniques plus visibles en rayon

Puissance de relevage,
raccordement des appareils,...



Les + produit

Meilleure visibilité

Flash code

Accès direct aux fiches
techniques, tutoriels

DES SERVICES DÉDIÉS AUX PROFESSIONNELS



sav@watermatic.fr

04 42 836 836

SERVICE APRÈS-VENTE

✓ Un réseau de **96 stations S.A.V** agréées

SERVICE TECHNIQUE

✓ **5 techniciens**, basés en France, à votre écoute

E-BOUTIQUE DE PIÈCES DÉTACHÉES

✓ Commande sur notre site, envoi sous **48h chrono**



JUSQU'À 5 ANS DE GARANTIE

Tous les produits Watermatic sont **garantis 2 ans**.
Certains peuvent bénéficier d'une **extension de garantie** allant de **1 à 3 ans***.
Pour prolonger la garantie des produits concernés,
rendez-vous sur **watermatic.fr**.



Condens



Compacts



Adaptables, Pompes

GAGNER DU TEMPS : L'ENREGISTREMENT DE GARANTIE SE FAIT EN QUELQUES CLICS SUR NOTRE SITE !

watermatic.fr

*Enregistrement à réaliser sous un délai de 3 mois après installation du produit. La garantie ne sera effective que sous certaines conditions d'installation, d'entretien et d'utilisation.

VIPRO

ASSOCIATION D'INDUSTRIELS DU BÂTIMENT
QUI REGROUPE SUR UNE PLATEFORME
DIGITALE DESTINÉE AUX ARTISANS
DES PROMOTIONS POUR FIDÉLISER LE CLIENT.

Il suffit de cumuler des points de fidélité qui permettent aux artisans de s'offrir des cadeaux.



Watermatic accompagne les artisans en partenariat avec vipros.fr

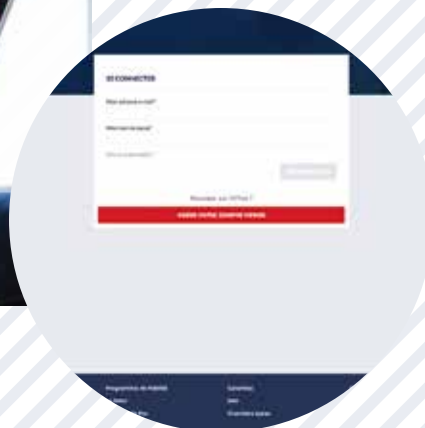

LES INCONTOURNABLES

W40SP Silence Box



Cuvette suspendue
avec broyeur intégré, châssis et habillage

VD110



Pompe de relevage
pour cuisine ou buanderie

W12



Le broyeur adaptable
de référence

W30SP Silence



Broyeur intégré
élégant et moderne

LES TUTORIELS WATERMATIC

DÉCOUVREZ LES TUTORIELS SUR NOS PRODUITS INCONTOURNABLES :

- ✓ Complément aux notices techniques
- ✓ Des animations 3D pour une meilleure compréhension des montages
- ✓ Une aide précieuse pour les installations
- ✓ Rappel d'info importantes



Tous nos tutoriels sont disponibles sur notre chaîne Youtube.

UNE AIDE SIMPLE ET PRATIQUE POUR VOS INSTALLATIONS !

LA NEWSLETTER WATERMATIC POUR RESTER INFORMÉ SUR TOUTES NOS ACTUALITÉS !

Recevez les actualités de Watermatic en vous inscrivant à la newsletter ou sur notre site Watermatic

Inscription en 2 clics sur le site internet :

watermatic.fr
Rubrique Actualités

DES SOLUTIONS SIMPLES, EFFICACES ET FACILES À INSTALLER

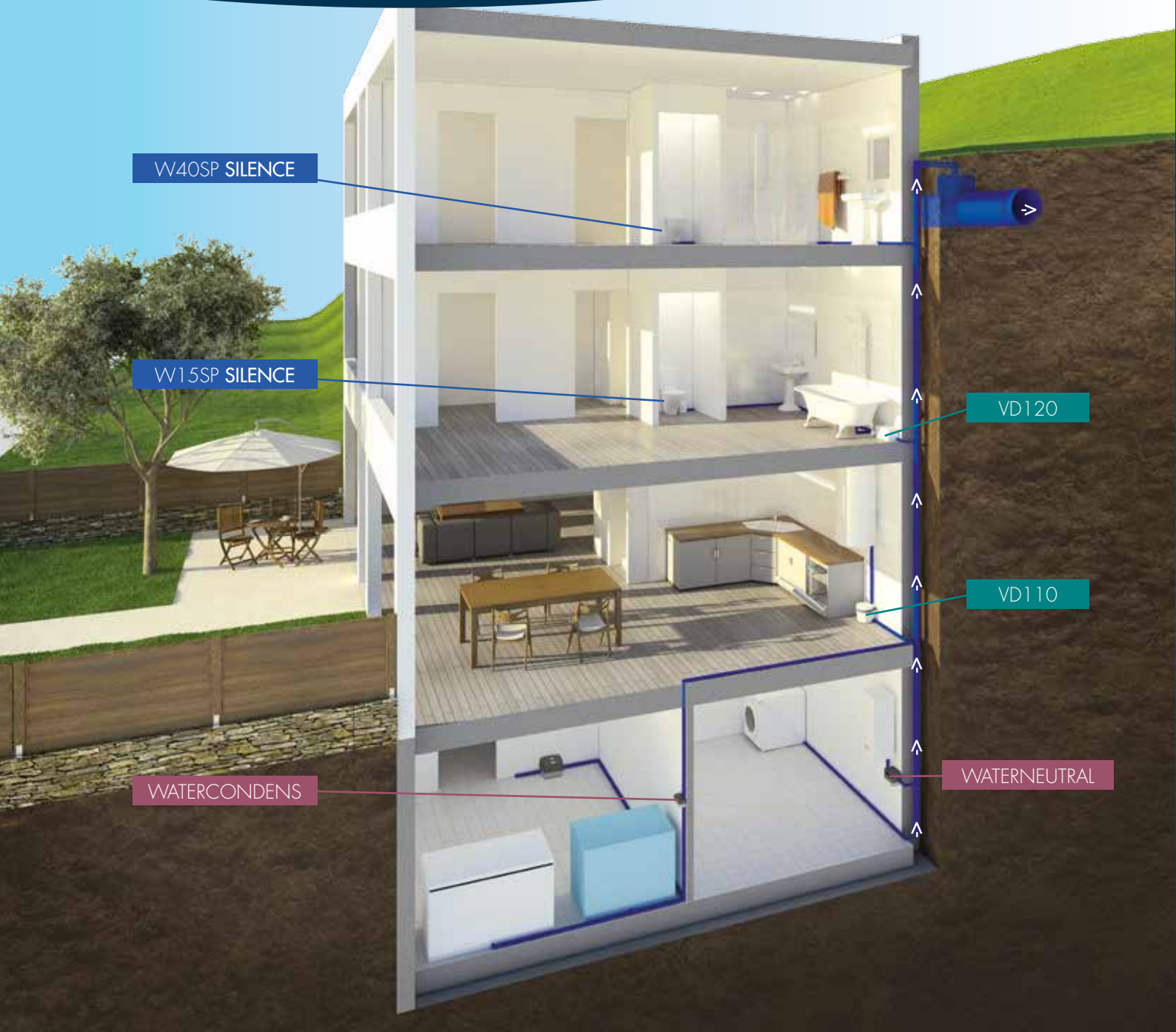

NOS PRODUITS RÉPONDENT À TOUTES LES CONTRAINTES:
canalisations éloignées et installation en dessous du niveau de l'égout.

Ils permettent de raccorder de nouveaux appareils sur une installation existante.

POUR CHAQUE PIÈCE DE LA MAISON, UNE SOLUTION



uniquement des toilettes, avec ou sans lave-mains



avec raccordement d'un WC

sans raccordement d'un WC



lave-vaisselle, évier



lave-linge, sèche-linge, évier



uniquement appareil chauffant ou réfrigérant



plusieurs pièces simultanément

BROYEURS ADAPTABLES

	TOILETTES	SALLE DE BAIN	CUISINE	BUANDERIE GARAGE	CHAUFFAGE CLIMATISATION	MAISON APPARTEMENT	
BEST-SELLER W12	•						p 12 - 13
W12Pro	•	•					p 14 - 15
BEST-SELLER W15SP Silence	•	•					p 16 - 17
W16P	•	•					p 18 - 19
WATERWALL	•						p 20 - 21

BROYEURS INTÉGRÉS

	TOILETTES	SALLE DE BAIN	CUISINE	BUANDERIE GARAGE	CHAUFFAGE CLIMATISATION	MAISON APPARTEMENT	
W20SP Silence	•						p 24 - 25
BEST-SELLER W30SP Silence	•						p 26 - 27
W40SP Silence	•						p 28 - 29
LE + PRIMÉ ! W40SP Silence Box	•						p 30 - 31

POMPES DE RELEVAGE SANITAIRES

	TOILETTES	SALLE DE BAIN	CUISINE	BUANDERIE GARAGE	CHAUFFAGE CLIMATISATION	MAISON APPARTEMENT	
KINEFLOOR +			•				p 34 - 35
VD80			•				p 36 - 37
VD90			•				p 38 - 39
BEST-SELLER VD110			•	•	•		p 40 - 41
VD120			•	•	•		p 42 - 43

POMPES DE RELEVAGE DE CONDENSATS

	TOILETTES	SALLE DE BAIN	CUISINE	BUANDERIE GARAGE	CHAUFFAGE CLIMATISATION	MAISON APPARTEMENT	
WATERCONDENS					•		p 46 - 47
WATERNEUTRAL					•		p 48 - 49
WATERNEUTRAL COMPACT					•		p 50 - 51

WATERMATIC

innove depuis plus de 50 ans
exclusivement pour le réseau professionnel Plomberie/Sanitaire

WATERMATIC.FR

RACCORDEMENTS



W12	•	•	
W12Pro	•	•	•
W15SP Silence	•	•	•
W16P	•	•	•
WATERWALL	•	•	



LES BROYEURS ADAPTABLES

CUVETTES STANDARDS

W12 p 12 - 13

W12Pro p 14 - 15

W15SP Silence p 16 - 17

CUVETTES SUSPENDUES

W16P p 18 - 19

WATERWALL p 20 - 21

W12

L'ADAPTABLE DE RÉFÉRENCE



PRATIQUE

Double cuve pour une intervention en milieu propre

SIMPLE

Manchon excentrique pour un raccordement facilité

COMPACT

Se rapproche au plus près du mur



CARACTÉRISTIQUES TECHNIQUES

- Dimensions : 435x215x330 mm
- Puissance : 470W
- Classe 1
- Poids : 6,5 kg
- Diamètre d'entrée : 100mm pour le WC et 40mm pour les laves mains ou douches
- Diamètre de sortie : 32 mm
- Broyage par râpe
- Raccorde 1 WC + 1 lave-mains
- Température admissible : 70°C
- Livré avec clapet anti-retour
- Hauteur de déclenchement : 13 cm

VUES TECHNIQUES



Double cuve permettant une intervention facile et rapide en milieu sec

S'adapte à toutes les cuvettes standards grâce à son manchon excentrique

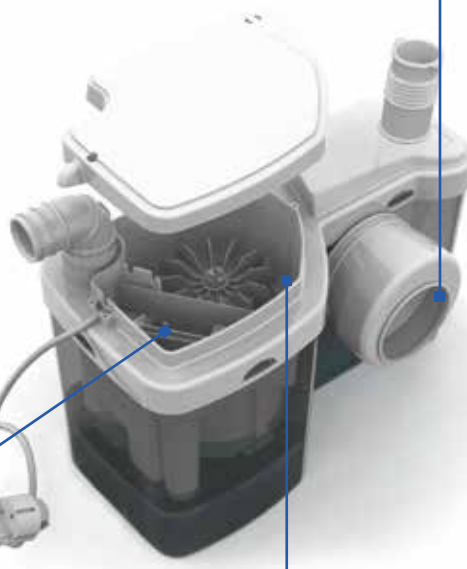

Moteur puissant

COURBE DE PERFORMANCES

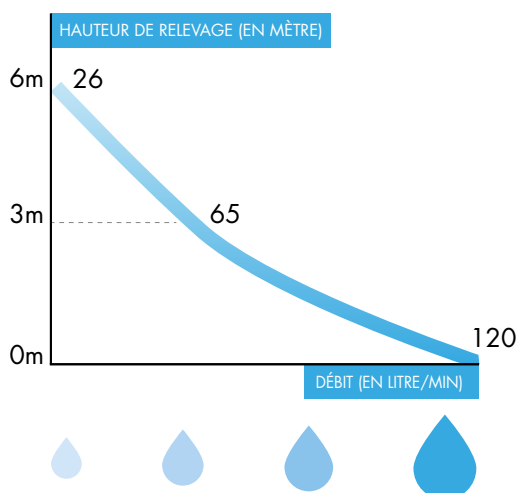

SCHÉMAS TECHNIQUES

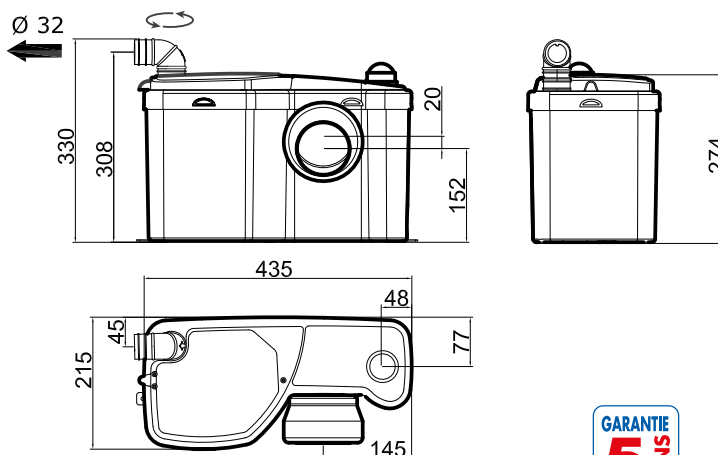

W12Pro

BROYEUR POUR TOUTE LA SALLE DE BAIN



IDÉAL EN REMPLACEMENT

Compatible avec les anciens modèles de broyeurs Watermatic*

MULTIFONCTION

Raccorde toute une salle de bain

PRATIQUE

Double cuve pour une intervention en milieu propre

*W12P, W19P



TRÈS POLYVALENT



CARACTÉRISTIQUES TECHNIQUES

- Dimensions : 466x215x330 mm
- Puissance : 470 W
- Classe 1
- Poids : 6.5 kg
- Diamètre d'entrée : 100mm pour le WC et 40mm pour les laves mains ou douches
- Diamètre de sortie : 32 mm
- Broyage par râpe
- Raccorde 1 WC + 2 appareils
- Température admissible : 70°C
- Livré avec clapet anti-retour
- Hauteur de déclenchement : 13 cm

VUES TECHNIQUES



2 entrées latérales basses

S'adapte à toutes les cuvettes standards grâce à son manchon excentrique

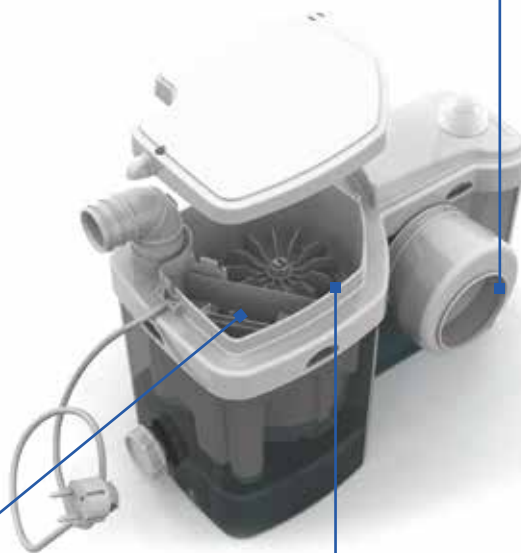

Double cuve permettant une intervention facile et rapide en milieu sec

Moteur puissant

COURBE DE PERFORMANCES

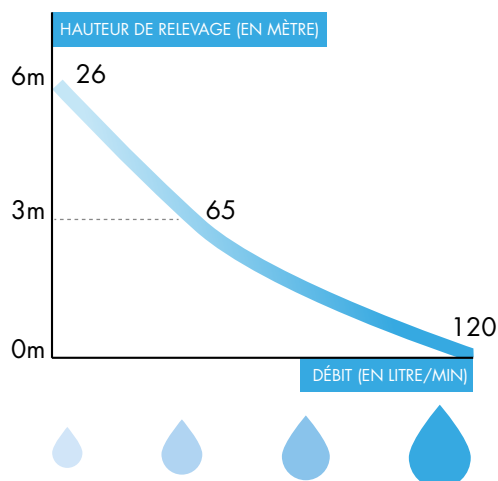

SCHÉMAS TECHNIQUES

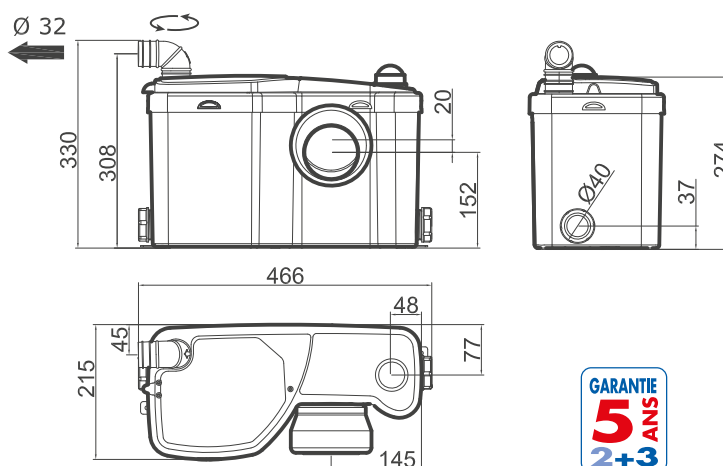

W15SP Silence

L'ADAPTABLE LE PLUS SILENCIEUX

44dB (A)*



4 m



80 m



VOIR LE TUTORIEL

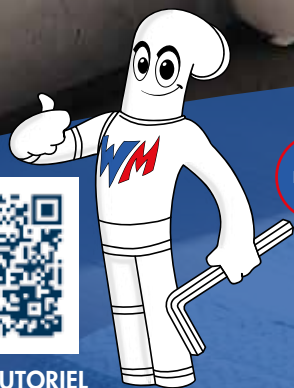

SILENCIEUX

Moteur et cuve insonorisés

PRATIQUE

Double cuve pour une intervention en milieu propre

SIMPLE

Manchon excentrique pour un raccordement facilité



CARACTÉRISTIQUES TECHNIQUES

- Dimensions : 412x198x297 mm
- Puissance : 400 W
- Classe 1
- Poids : 5.5 kg
- Diamètre d'entrée : 100mm pour le WC et 40mm pour les laves mains ou douches
- Diamètre de sortie : 32 mm
- Silent bloc et mousses acoustiques
- Broyage par râpe nouvelle génération
- Raccorde 1 WC + 2 appareils
- Hauteur de déclenchement : 13 cm
- Température admissible : 70°C
- Livré avec clapet anti-retour
- **Kit d'adaptation pour substitution des précédents broyeurs W12P et W19P**

VUES TECHNIQUES



Moteur ultra silencieux
44dB (A)*



Capot insonorisé

Équipé d'un tapis mousse acoustique et anti-vibration

COURBE DE PERFORMANCES

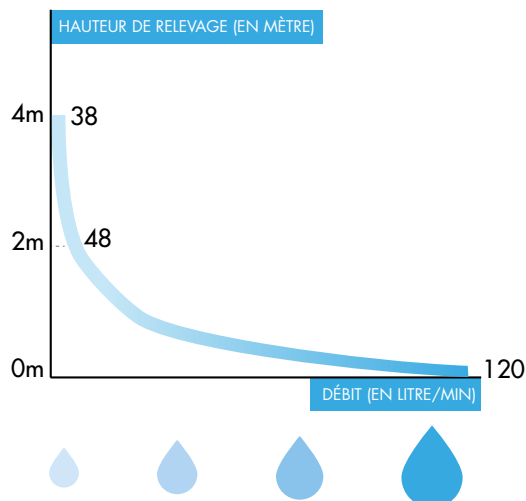

SCHÉMAS TECHNIQUES

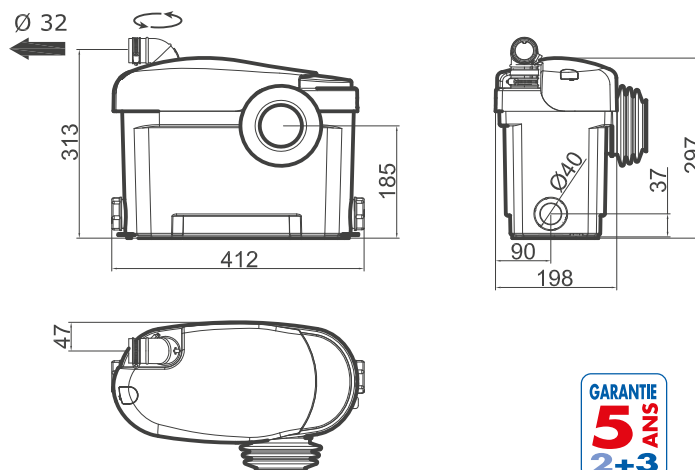

*44dB (A) Lp 1m (niveau de pression acoustique à 1m mesuré en db(A) au laboratoire LNE en 2014)

W16P

BROYEUR ADAPTABLE POUR CUVETTE SUSPENDUE



SPÉCIAL CUVETTE SUSPENDUE

S'adapte à tous les châssis standards

COMPACT

13 cm de profondeur

PRATIQUE

Double cuve et capot d'accès moteur pour une intervention en milieu propre



CARACTÉRISTIQUES TECHNIQUES

- Dimensions : 477 x 128 x 364 mm
- Puissance : 520W
- Classe 1
- Poids : 7 kg
- Broyage par râpe
- Raccorde 1 WC suspendu + 3 appareils
- Double cuve
- Hauteur de déclenchement : 13 cm
- Diamètre d'entrée : 100mm pour le WC et 40mm pour les laves mains ou douches
- Température admissible : 70°C

VUES TECHNIQUES



Faible épaisseur 13 cm | Capot d'accès moteur | Toute la tuyauterie est derrière l'habillage



Broyeur invisible | Trappe de visite appareil

COURBE DE PERFORMANCES

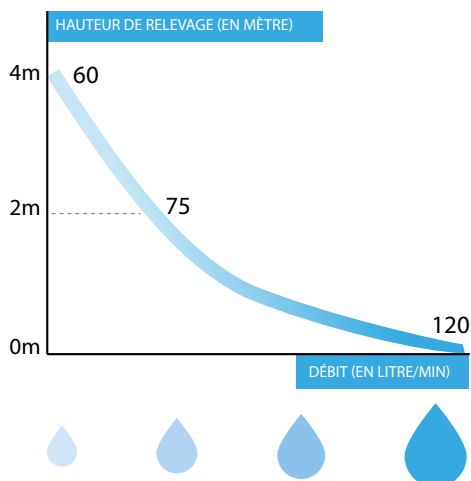

SCHÉMAS TECHNIQUES

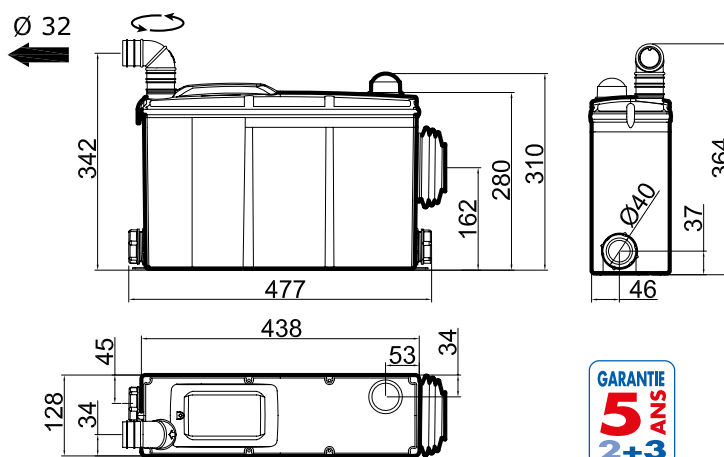

WATERWALL

BROYEUR ADAPTABLE
AVEC BÂTI-SUPPORT GROHE



LA PARTENARIAT GROHE

Bâti-support à carreler, réservoir de chasse 3/6 L et plaque de commande en inox brossé

ACCESSIBLE

Trappe d'accès aimantée

PRATIQUE

Broyeur équipé d'une double cuve pour une intervention en milieu propre



CARACTÉRISTIQUES TECHNIQUES

- Dimensions : 630x194x1075 mm
- Puissance : 520W
- Classe 1
- Poids : 47 kg
- Broyage par râpe
- Diamètre d'entrée : 100mm pour le WC et 40mm pour les laves mains ou douches
- Diamètre de sortie : 32 mm
- Bâti-support auto-portant universel
- Raccorde 1 WC suspendu + 1 lavabo (à gauche ou à droite de l'appareil)
- Double cuve
- Température admissible : 70°C

VUES TECHNIQUES



Plaque de commande en inox brossé 3/6L

Trappe d'accès aimantée

S'adapte à toutes les cuvettes suspendues



Faible profondeur 230 mm

Bâti-support à carreler

COURBE DE PERFORMANCES

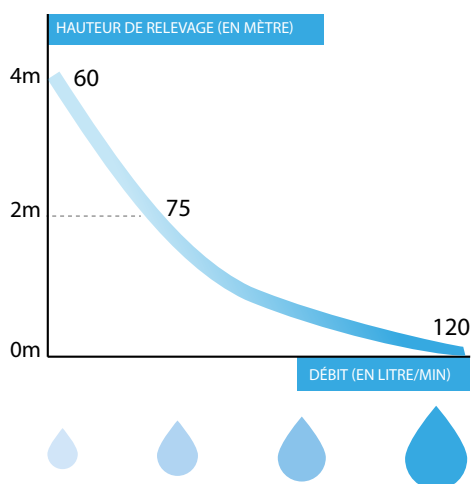

SCHÉMAS TECHNIQUES

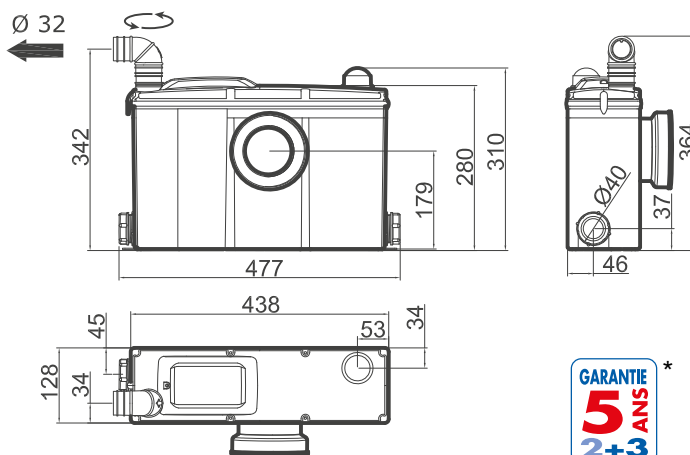

* uniquement valable sur le broyeur adaptable 21

RACCORDEMENTS



- W20SP Silence • •
- W30SP Silence • en option
- W40SP Silence •
- W40SP Silence Box •



LES BROYEURS COMPACTS

CUVETTES STANDARDS

W20SP Silence p 24 - 25

W30SP Silence p 26 - 27

CUVETTES SUSPENDUES

W40SP Silence p 28 - 29

W40SP Silence Box p 30 - 31

W20SP Silence

IDÉAL POUR LES PETITS ESPACES



SILENCE

Moteur insonorisé

COMPACTE

Cuvette gain de place avec abattant frein de chute

HYGIÈNE

Abattant déclipable, système "Easy-Clip"



CARACTÉRISTIQUES TECHNIQUES

- Dimensions : 355x490x420mm
- Puissance : 500W
- Classe 2
- Poids : 26kg
- Diamètre de sortie : 32 ou 40 mm
- Broyage par râpe
- Fonction double chasse à économie d'eau
- Clapet anti-retour intégré
- Raccordement lave-mains inclus
- Mousse acoustique et anti-vibration

VUES TECHNIQUES



Système "Easy-Clip"

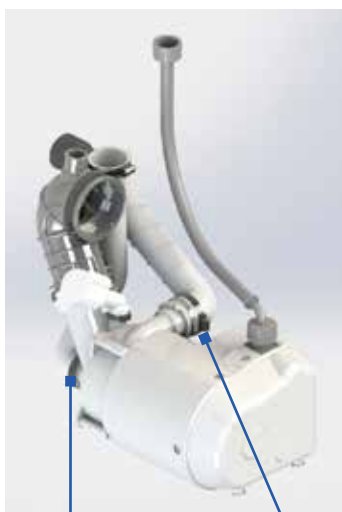

Moteur râpe silencieux

Clapet intégré



Système double touche économie d'eau 2/4 litres

Équipé d'un tapis mousse acoustique et anti-vibration

COURBE DE PERFORMANCES

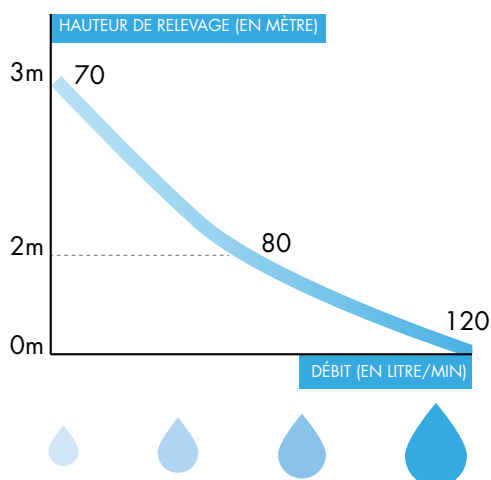

SCHÉMAS TECHNIQUES

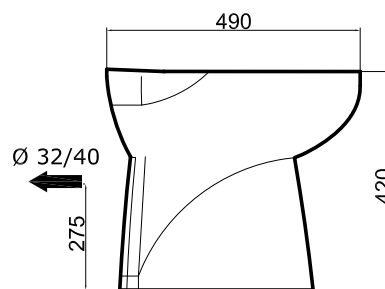
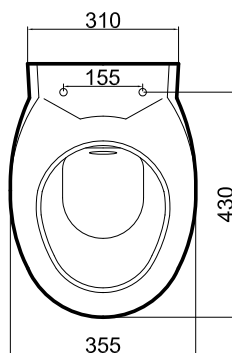

W30SP Silence

SILENCE ET ÉLÉGANCE



3 m



40 m

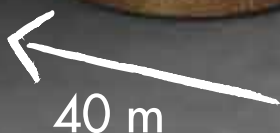

VOIR LE TUTORIEL

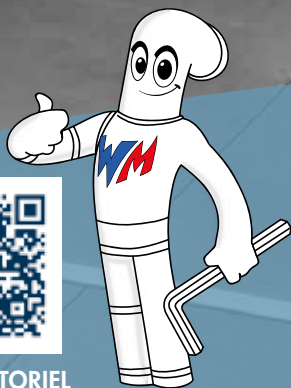

SILENCE

Moteur insonorisé

MODERNE

Cuvette design avec abattant frein de chute

HYGIÈNE

Abattant déclipable, système "Easy-Clip"



BEST SELLER



en option

CARACTÉRISTIQUES TECHNIQUES

- Dimensions : 360x545x477 mm
- Puissance : 500W
- Classe 2
- Poids : 26 kg
- Diamètre de sortie : 32 ou 40 mm
- Broyage par râpe
- Fonction double chasse à économie d'eau
- Clapet anti-retour intégré
- En option : raccordement lave-mains
- Mousse acoustique et anti-vibration

VUES TECHNIQUES



Système "Easy-Clip"



Moteur râpe silencieux

Équipé d'un tapis mousse acoustique et anti-vibration

Système double touche économie d'eau 2/4 litres

COURBE DE PERFORMANCES

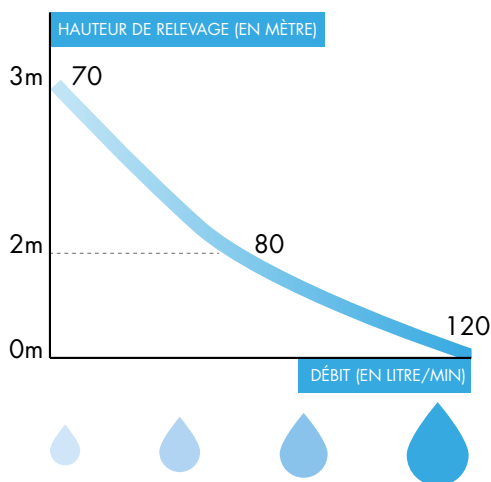

SCHÉMAS TECHNIQUES

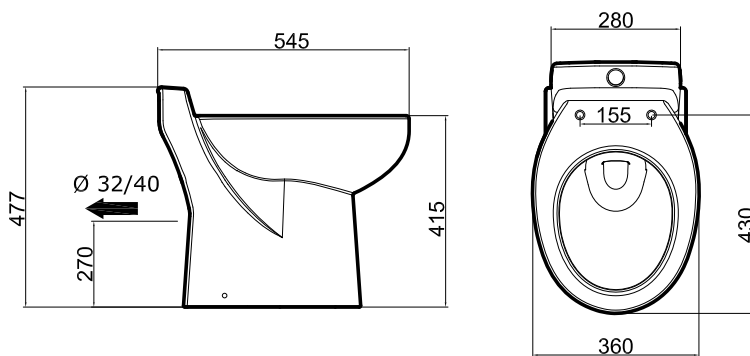

W40SP Silence

CUVETTE SUSPENDUE AVEC
BROYEUR INTÉGRÉ



PRATIQUE

Châssis universel autoportant intégré

MODERNE

Cuvette design avec abattant frein de chute

COMPACTE

Faible encombrement, idéal petits espaces



CARACTÉRISTIQUES TECHNIQUES

- Dimensions : 370x520x430 mm
- Dimensions du châssis : 430 x 990 x 100 mm
- Puissance : 500W
- Classe 2
- Poids : 35 kg
- Diamètre de sortie : 32 ou 40 mm
- Broyage par râpe
- Bouton de chasse déportée
- Fonction double chasse à économie d'eau
- Livré avec abattant et châssis
- 3 hauteurs d'assise : 415 / 445 / 475 mm

VUES TECHNIQUES



Bâti-support universel autoportant à fixer au sol et au mur
Habillage à carreler



Abattant frein de chute
Bouton de chasse 2/4L
Moteur silencieux

Adapté aux personnes à mobilité réduite

COURBE DE PERFORMANCES

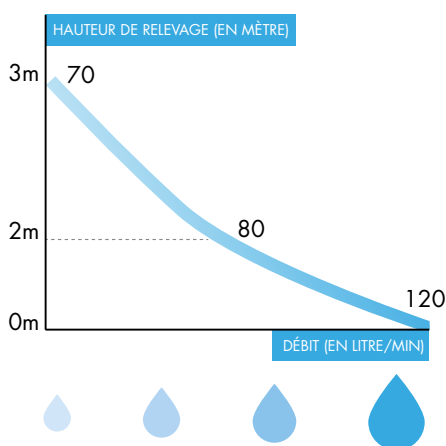

SCHÉMAS TECHNIQUES

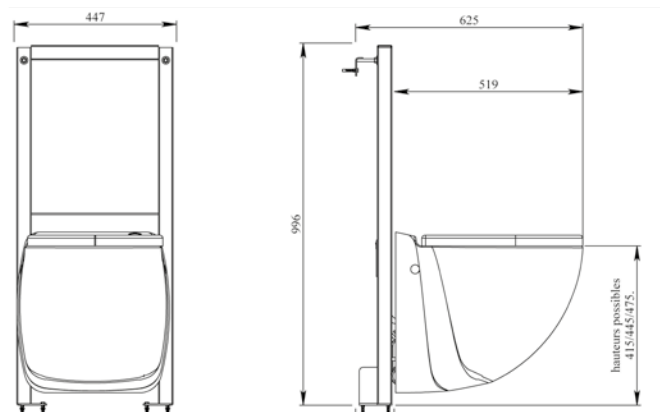

W40SP Silence Box

CUVETTE SUSPENDUE AVEC BROYEUR
INTÉGRÉ, CHÂSSIS ET HABILLAGE



3 m

40 m

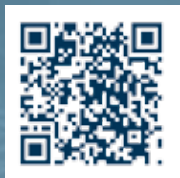

VOIR LE TUTORIEL



TOUT COMPRIS

Cuvette compacte livrée avec bâti-support universel autoportant et habillage thermoformé

RAPIDE À INSTALLER

Habillage prêt à poser, pas besoin de carreler

MODERNE

Fournie avec abattant frein de chute et bouton de chasse déporté



**RAPIDITÉ D'INSTALLATION
> GAIN DE TEMPS**



LES TROPHÉES
DU **Négoce**
2019



CARACTÉRISTIQUES TECHNIQUES

- Dimensions : 370x520x430 mm
- Dimensions du châssis : 430 x 990 x 100 mm
- Puissance : 500 W
- Classe 2
- Poids : 35 kg
- Broyage par râpe
- Diamètre de sortie : 32 ou 40 mm
- Livré avec abattant et châssis
- Habillage texturé en Biocryl : blanc, anthracite, gris béton
- Bouton de chasse déportée
- 3 hauteurs d'assise : 415 / 445 / 475 mm

VUES TECHNIQUES



Bâti-support universel autoportant à fixer au sol et au mur

Habillage en Biocryl



Abattant frein de chute

Habillage prêt-à-poser (3 coloris)

Moteur silencieux

Bouton de chasse 2/4L

Adapté aux personnes à mobilité réduite

COURBE DE PERFORMANCES

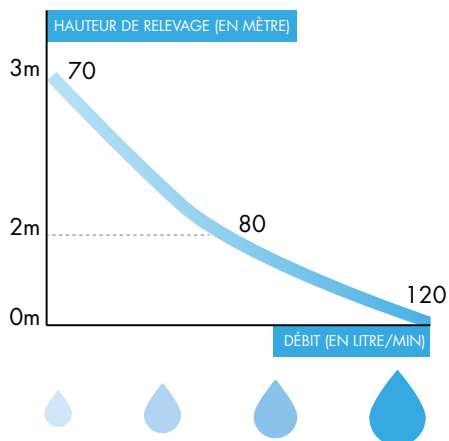

SCHÉMAS TECHNIQUES

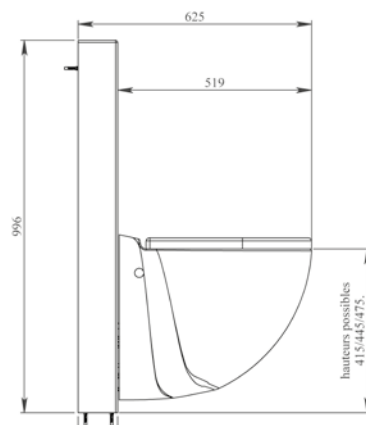

RACCORDEMENTS

- LAVABO
ÉVIER

- DOUCHE

- BAIGNOIRE

- LAVE-LINGE

- LAVE-VAISSELLE

KINEFLOOR+	•	•	•	•	•
VD80	•	•			
VD90	•	•			
VD110	•	•		•	•
VD120	•	•	•	•	•



LES POMPES DE RELEVAGE SANITAIRES

SALLE DE BAIN, BUANDERIE, CUISINE

KINEFLOOR+	p 34 - 35
VD80	p 36 - 37
VD90	p 38 - 39
VD110	p 40 - 41
VD120	p 42 - 43

*Pour les branchements des appareils sur les chaudières se renseigner sur la législation en vigueur ou contacter notre service technique.

KINEFLOOR+

POMPE DE RELEVAGE ASPIRANTE
POUR DOUCHE DE PLAIN-PIED



Illustration d'installation dans le cadre d'une rénovation



ADAPTÉE AUX RECEVEURS ENCASTRÉS

Pompe aspirante avec bonde pour receveur extra-plat

DÉBIT IMPORTANT

Compatible avec les douches pluie

SYSTÈME DE DÉTECTION SANS FIL

Déclenchement de la pompe par ondes radio



CARACTÉRISTIQUES TECHNIQUES

- Dimensions : 295 x 164 x 271 mm
- Puissance : 400W
- Classe 1
- Diamètre d'entrée : 16 mm
- Diamètre de sortie : 32 ou 40mm
- Température admissible : 35°C
- Livrée avec clapet anti-retour
- Pompe auto-amorçante jusqu'à 30 cm au-dessus du siphon
- Livrée avec bonde extra-plate
- Fonctionne avec pile lithium

VUES TECHNIQUES



Taille compacte



Bonde incluse



Conçue pour des receveurs extra-plats

COURBE DE PERFORMANCES

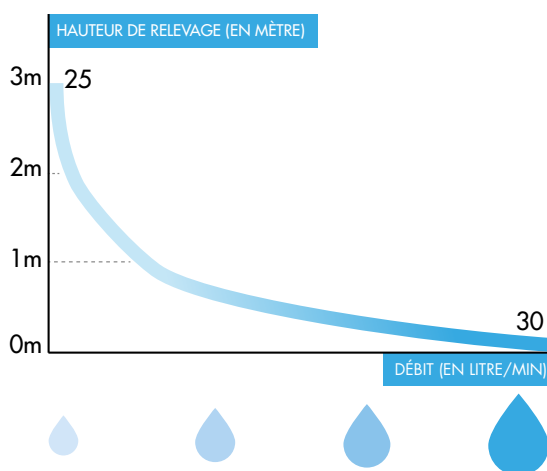

SCHÉMAS TECHNIQUES

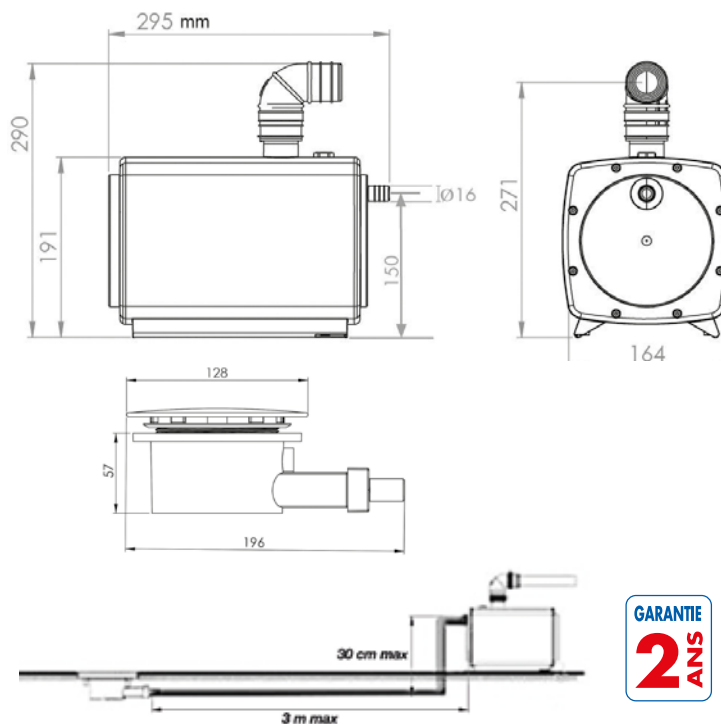

VD80

POMPE DE RELEVAGE POUR DOUCHES ET CABINES DE DOUCHE



COMPACTE

Adaptée pour receveurs et cabines de douche classiques

DISCRÈTE

Moteur à faible niveau sonore et design épuré

PRATIQUE

Hauteur de déclenchement bas : 65mm



CARACTÉRISTIQUES TECHNIQUES

- Dimensions : 372 x 174 x 177 mm
- Puissance : 250 W
- Classe électrique : 1
- Poids 3,5 kg
- Débit max. : 70 L/min
- Diamètre des entrées : 32 ou 40mm
- Diamètre de sortie : 32 mm
- Niveau sonore : 40 dB(A)
- Indice de protection : IP44
- Température moyenne des eaux usées entrantes : 35 °C
- Livrée avec clapet anti-retour
- Déclenchement 65 mm

VUES TECHNIQUES



COURBE DE PERFORMANCES

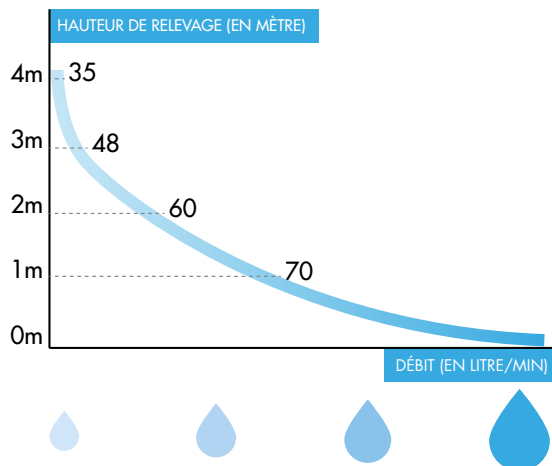

SCHÉMAS TECHNIQUES

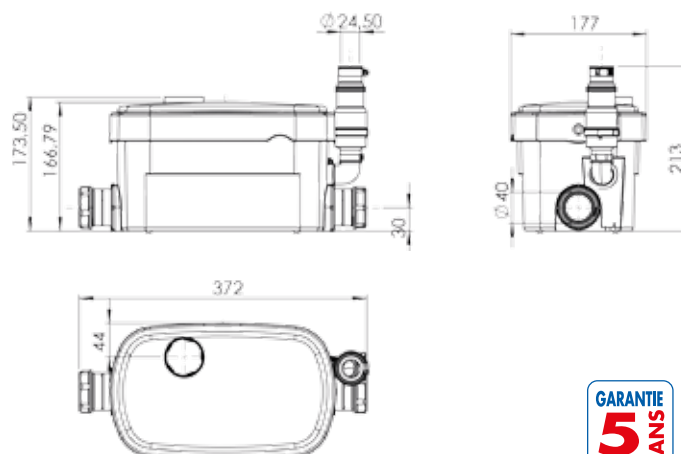

VD90

POMPE DE RELEVAGE POUR DOUCHE À RECEVEUR EXTRA PLAT

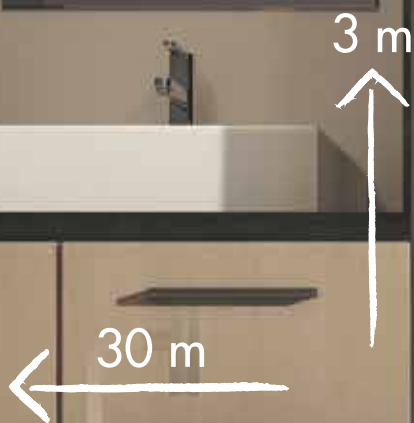

COMPACTE

Faible encombrement

ÉQUIPÉE

Livrée avec bonde extra-plate

PRATIQUE

Hauteur de déclenchement très basse : 30 mm



CARACTÉRISTIQUES TECHNIQUES

- Dimensions : 277 x 138 x 140 mm
- Puissance : 250W
- Classe 1
- Poids : 3,7kg
- Diamètre de sortie : 32 ou 40 mm
- Raccordements : 2 appareils
- Température admissible : 35°C
- Livrée avec clapet anti-retour
- Déclenchement bas 30 mm
- Livrée avec bonde extra-plate

VUES TECHNIQUES

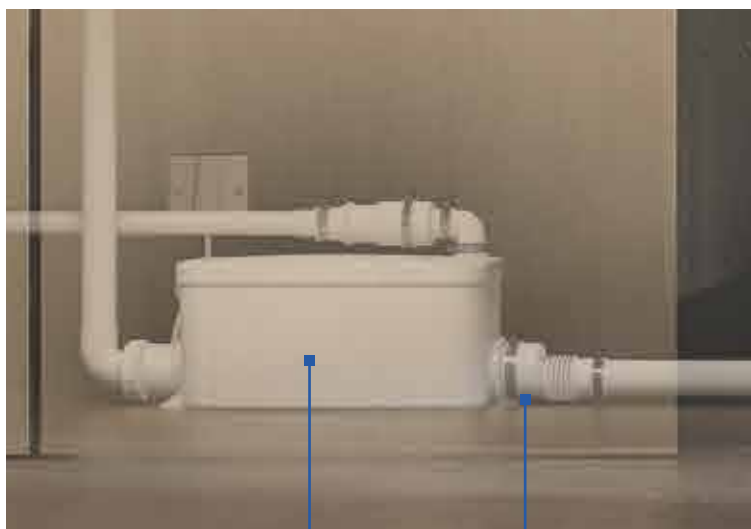

Taille compacte

Déclenchement bas, 30 mm, adapté au receveur extra-plat



Siphon extra-plat et bonde inclus

COURBE DE PERFORMANCES

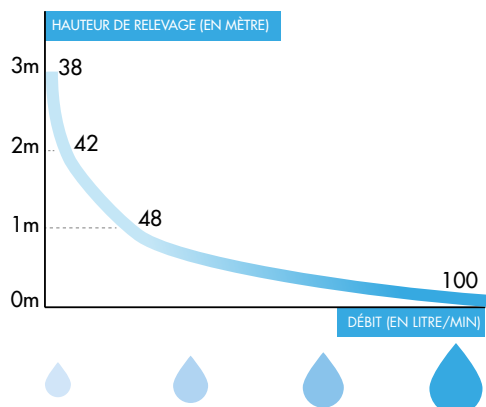

SCHÉMAS TECHNIQUES

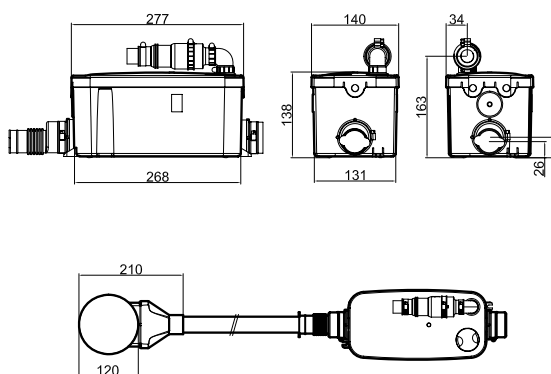

VD110

POMPE DE RELEVAGE POUR
CUISINE OU BUANDERIE



6 m

80 cm

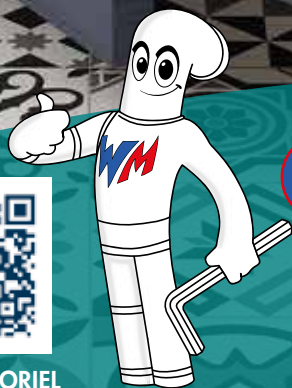

VOIR LE TUTORIEL



COMPLÈTE

4 raccordements possibles

COMPACTE

Très faible encombrement

PRATIQUE

Hauteur de déclenchement très basse : 110 mm



CARACTÉRISTIQUES TECHNIQUES

- Dimensions : 260x230x222 mm
- Puissance : 400W
- Classe 1
- Poids : 5,5 kg
- Diamètre de sortie : 32 ou 40 mm
- 4 raccords possibles
- Déclenchement 110 mm
- Température admissible : **90°C** pendant 30 mn

VUES TECHNIQUES



Dispositif ultra performant à clapet d'évent évitant la remontée de mousse



Nombreuses entrées

Équipée d'un moteur ultra silencieux

COURBE DE PERFORMANCES

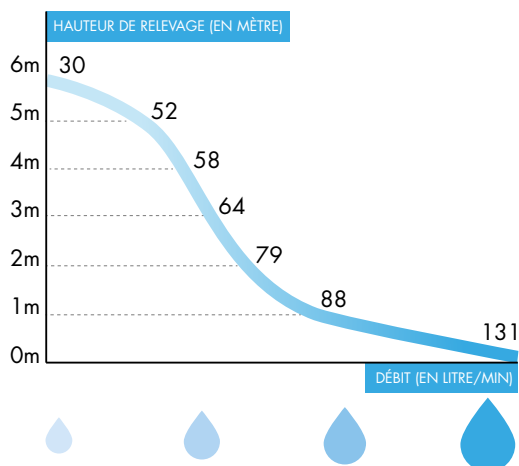

SCHÉMAS TECHNIQUES

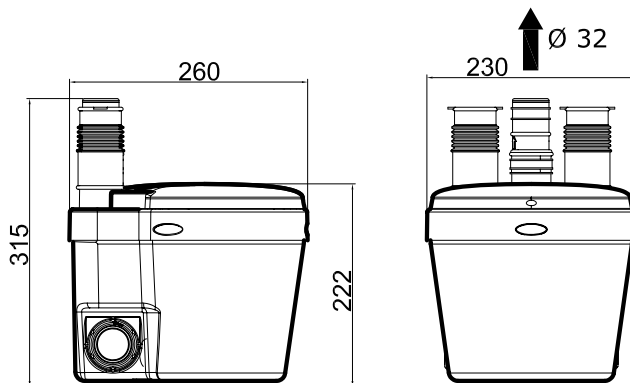

VD120

POMPE DE RELEVAGE SPÉCIALE GROS DÉBIT



COMPLÈTE

3 raccords possibles

POLYVALENTE

Idéal pour une cuisine, salle de bain ou buanderie

HAUTES PERFORMANCES

Relevage à 10 m et débit important



PRÉVUE POUR UN USAGE INTENSIF



CARACTÉRISTIQUES TECHNIQUES

- Dimensions : 534 x 222 x 375 mm
- Puissance : 700 W
- Classe 1
- Poids : 9 kg
- Diamètre de sortie : 32 mm
- 3 raccordements possibles
- Cuve grande capacité, pour un usage intensif
- Déclenchement 130 mm
- Température admissible : **90°C** pendant 30 mn

VUES TECHNIQUES



Permet le raccordement de 3 appareils dont une baignoire



Équipée d'un moteur ultra puissant

COURBE DE PERFORMANCES

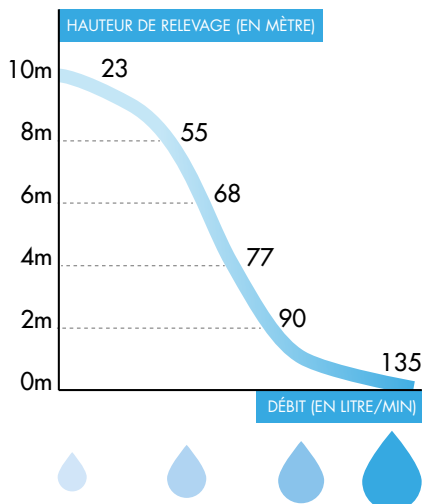

SCHÉMAS TECHNIQUES

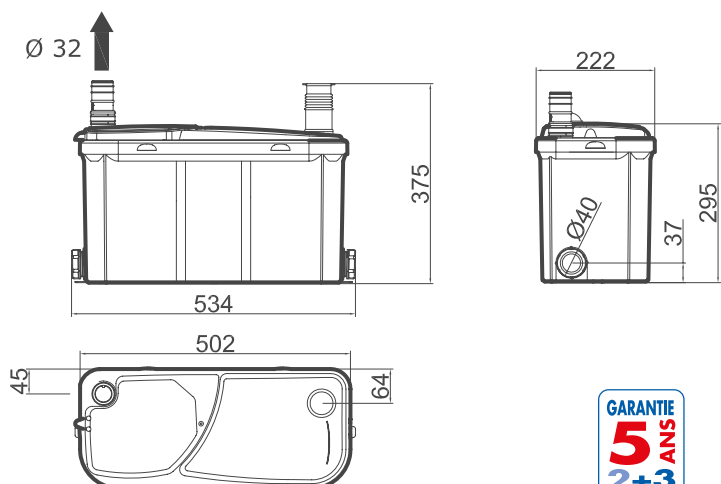

RACCORDEMENTS

- APPAREIL REFRIGÉRANT
- CHAUDIÈRE*
- CLIMATISATION
- BALLON EAU CHAUDE

WATERCONDENS	•	•	•
WATERNEUTRAL	•		
WATERNEUTRAL COMPACT	•		



LES POMPES DE RELEVAGE DE CONDENSATS

CLIMATISATION, CHAUDIÈRE, CHAUFFE-EAU

WATERCONDENS p 46 - 47

WATERNEUTRAL p 48 - 49

WATERNEUTRAL COMPACT p 50 - 51

*Pour les branchements des appareils sur les chaudières se renseigner sur la législation en vigueur ou contacter notre service technique.

WATERCONDENS

POMPE DE RELEVAGE POUR CONDENSATS



4,5 m



50 m

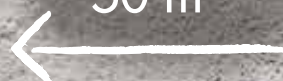

PUISSANTE
Cuve grande capacité
FACILE
Installation rapide
TRÈS SILENCIEUSE



CARACTÉRISTIQUES TECHNIQUES

- Dimensions : 283 x 160 x 127 mm
- Puissance : 60 W
- Classe 1
- Poids : 2 kg
- Volume du réservoir tampon : 1,2L
- Indice de protection : IP 20
- Câble d'alimentation électrique : 2 m
- Tuyau d'évacuation hydraulique : 6 m (fourni)
- Fixation murale et clapet anti-retour fournis
- Cuve grande capacité livrée avec câble d'alarme
- Puissance maximale :
 - chaudière à gaz : 50 kW
 - chaudière à fioul : 30 kW (avec Waterneutral)

VUES TECHNIQUES

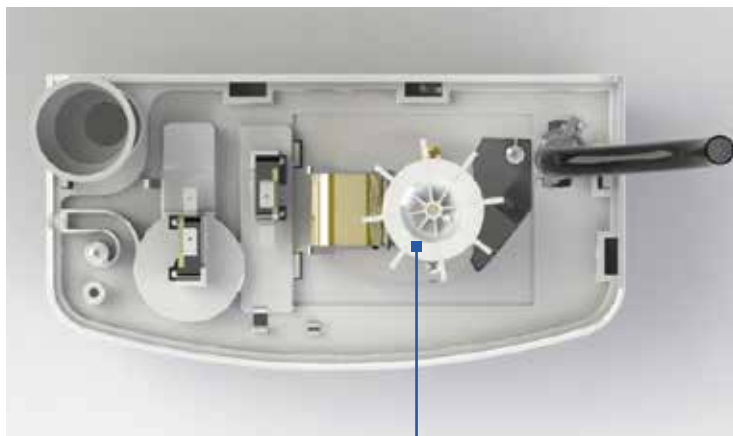

Moteur puissant



Cuve grande capacité

COURBE DE PERFORMANCES

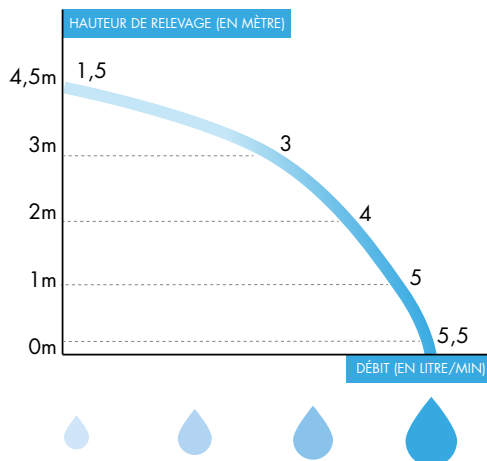

SCHÉMAS TECHNIQUES

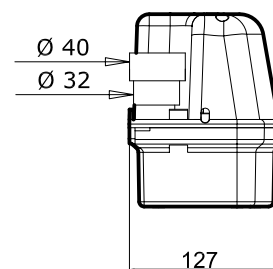
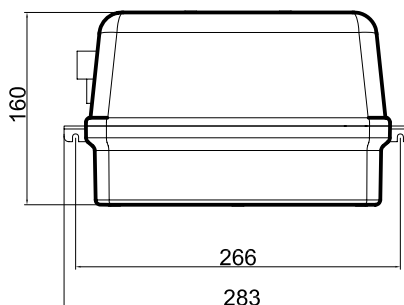

WATERNEUTRAL

NEUTRALISATEUR DE CONDENSATS



ÉCOLOGIQUE

Permet de neutraliser les eaux acides des chaudières à gaz ou au fioul

ADAPTABLE

Convient aux chaudières murales et au sol



CARACTÉRISTIQUES TECHNIQUES

- Dimensions : 285 x 103 x 88 mm
- Raccordement : 1 entrée en 32 mm sur le dessus, 1 entrée en 40 mm sur le côté
- pH mini : 2,5
- Système de fixation de l'appareil : sur le mur ou sur le sol
- Livré avec les granules
- Puissance maximale :
 - chaudière à gaz : 50 kW
 - chaudière à fioul : 30 kW

VUES TECHNIQUES



GRANULES



Les granules doivent être changés chaque année

SCHÉMAS TECHNIQUES

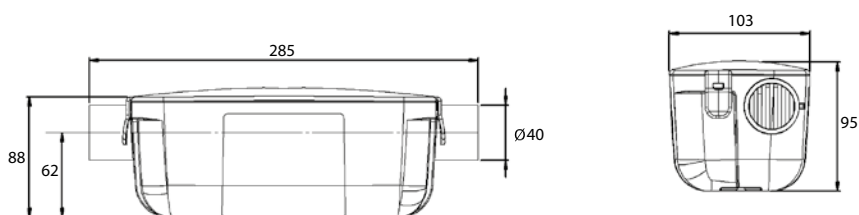

WATERNEUTRAL COMPACT

NEUTRALISATEUR DE CONDENSATS



ÉCOLOGIQUE

Permet de neutraliser les eaux acides
des chaudières à gaz ou au fioul

ADAPTABLE

Convient aux chaudières murales et au sol



CARACTÉRISTIQUES TECHNIQUES

- Nombre d'entrées disponibles : 2
- Ø de l'entrée sur le dessus (raccord fourni) : 32/40 mm
- Ø de l'entrée sur le côté (raccord fourni) : 32 mm
- pH min. : 2,5
- Ø d'évacuation 32 mm
- Température max. des eaux entrantes : 60°C
- Puissance max. de la chaudière gaz associée : 25 kW
- Livré avec les granules

VUES TECHNIQUES



GRANULES



Les granules doivent être changés chaque année

SCHÉMAS TECHNIQUES

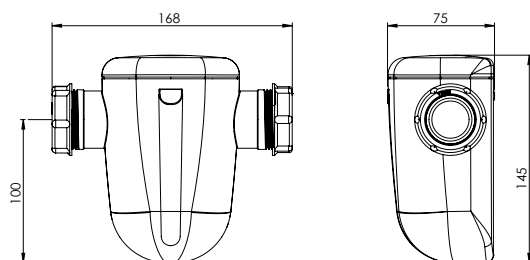

WATERMATIC®

Broyeurs WC et Pompes de relevage

LA SOLUTION SIMPLE & PRATIQUE



1 à 3 ans de garantie
supplémentaire



Service technique
04 42 836 836
sav@watermatic.fr



Une chaîne aux contenus
pratiques et informatifs



Retrouvez-nous sur notre
page dédiée aux Pros !



Découvrez et suivez
toute notre actualité

WATERMATIC.FR

Z.I. Athelia III - Voie Antiope - 13600 La Ciotat Cedex - France
Tél. : +33 (0)4 42 71 56 00 - Fax : +33 (0)4 42 71 51 00 - mail : info@watermatic.fr

Service commercial: +33 (0)4 42 71 56 00

FABRICATION FRANÇAISE

